

Pull quadrillé

avec écharpe



EXECUTION POUR TAILLE 42-44

DOS. — Monter 120 m., tric. 10 cm. côtes 2 et 2 puis continuer jersey en tric. alternativement 9 cm. jersey laine de fond et 1 rg jersey ton opposé (prendre les aig. à 2 bouts pour reprendre le travail d'un côté ou d'un autre suivant le dessin), en répartissant 20 augm. au cours du 1^{er} rg. De ch. côté du travail, augm. 1 m. tous les 4 cm., 5 fois.

Emmanchures. — A 34 cm. de haut. totale, rab. de ch. côté, 1 fois 6 m., 1 fois 4 m., 1 fois 3 m., 2 fois 2 m., 2 fois 1 m. tous les 2 rgs.

Partager alors le travail en 2 parties égales pour la fente du boutonnage. Continuer ch. côté séparément.

Epaules. — A 19 cm. de haut. d'emmanchures, rab. côté emmanchure, 9 m. tous les 2 rgs, 4 fois (11 cm. 5 de large).

Décolleté. — Rab. en 1 fois les m. restantes.

DEVANT. — Faire le même travail que pour le dos jusqu'à 14 cm. de haut. d'emmanchures, mais sans fente de boutonnage.

Décolleté. — A 14 cm. de haut. d'emmanchures, rab. au milieu 10 m., continuer ch. côté séparément en rab., côté décolleté, 1 fois 4 m., 2 fois 3 m., 1 fois 2 m., 3 fois 1 m. tous les 2 rgs.

Epaules. — A 19 cm. de haut. d'emmanchures, rab. les m. en 4 fois comme au dos.

MANCHES. — Commencer par le bas, monter 60 m., faire 12 cm. côtes 2 et 2 puis continuer jersey alternativement 9 cm. laine de fond, 1 rg ton opposé, en répartissant 18 augm. au cours du 1^{er} rg et en augm. de ch. côté du travail, 1 m. tous les 2 cm. 16 fois. A 46 cm de haut. totale (ou mesurer sur le bras la haut. voulue), former l'arrondi en rab. de ch. côté, 1 fois 3 m., 1 fois 2 m., 17 fois 1 m., 12 fois 2 m. tous les 2 rgs et les m. restantes en 1 fois.

Faire la 2^e manche semblable.

ASSEMBLAGE. — Exécuter au crochet les lignes verticales, ton opposé, espacées de 30 m. Repasser les morceaux.

Réunir en couture les côtés et les épaules. Fermer et monter les manches.

Encolure. — Relever les m. au bord du décolleté, tric. côtes 2 et 2, 12 rgs, rab. les m. en côtes. Plier cette bande à mi-largeur et la coudre sur l'env. du travail.

Consolider les bords de la fente d'un rg de mailles serrées au crochet. Poser la fermeture à glissière. Poser les épaulettes. Passer un fil de caoutchouc au-dessus des côtes de la ceinture.

ECHARPE. — Monter 60 m., tric. point de riz, en dim. de ch. côté du travail, 1 m. tous les 2 cm., 15 fois. Continuer sur les 30 m. restantes, 10 cm., droit. On est alors arrivé au milieu de l'écharpe. Faire la 2^e moitié semblable, en sens inverse. A volonté on peut réserver au milieu du devant du pull une boutonnière en rab. à 11 cm. de hauteur d'emmanchures, les 38 m. centrales et en les remontant au rg suivant. Coudre alors l'écharpe autour de l'encolure, et passer un bout par la boutonnière.

POINTS EMPLOYÉS : Jersey. Côtes 2 et 2. Carreaux : Pour marquer les lignes horizontales des carreaux, tric. * 9 cm. jersey laine de fond et 1 rg jersey ton opposé et reprendre à *.

Marquer les lignes verticales en crochetant une chaînette de m. simples, ton opposé, entre 2 m. et toujours à 30 m. d'intervalle.

Point de riz.

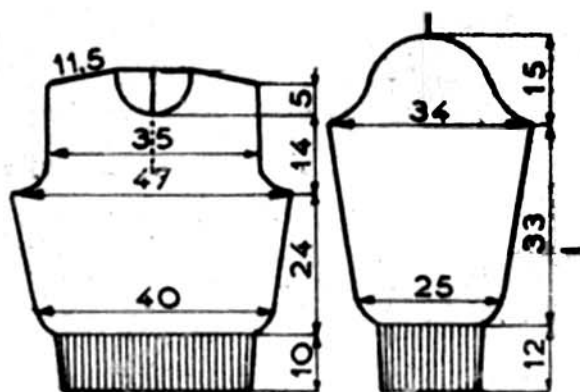

FOURNITURES : 400 gr. laine teinte mode; 50 gr. laine ton opposé; 2 aig. de 2 mm. 1/2, à 2 bouts; 1 fermeture à glissière; 2 épaulettes; fil élastique.